

L' Art de la coupe

Sud donneur, tous vulnérables, vous êtes assis en Sud

Sud	Ouest	Nord	Est
1♠	-	2♦	-
2♥	-	3♠	-
4♣	-	4♦	-
4♥	-	4SA	-
5♣	-	6♠	(tous passent)

Note sur les enchères :

- après 4K , Sud indique son Contrôle à Cœur, bien qu'il possède tous les contrôles : il ne veut pas prendre le capitanat car son partenaire n'a pas limité sa main

Ouest entame du Valet de Trèfle ..

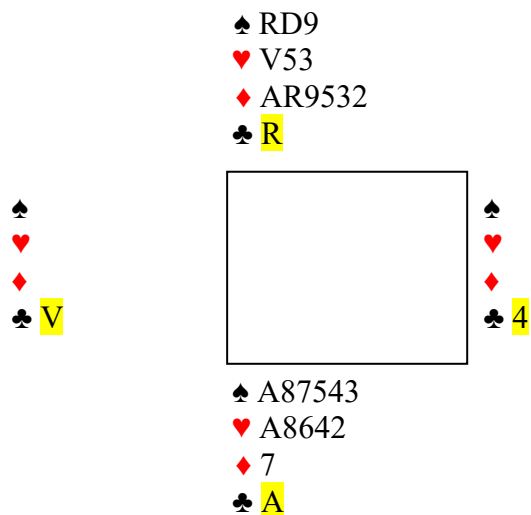

Comment jouez-vous ? Montrez que vous maîtrisez l'art de la coupe !
Attention, vous jouez en match par quatre.. il faut assurer votre contrat !

Pas question de jouer sur les Cœurs, il faudrait trouver RD secs dans une main..il faut donc affranchir les Carreaux

Pas de souci :

- As de Trèfle
- As de Pique (tout va bien)
- As de Carreau et Carreau coupé
- Dame de Pique (il reste un atout en Ouest)
- Carreau coupé

Zut, Ouest surcoupe, c'était pourtant bien essayé !

Voici les quatre jeux :

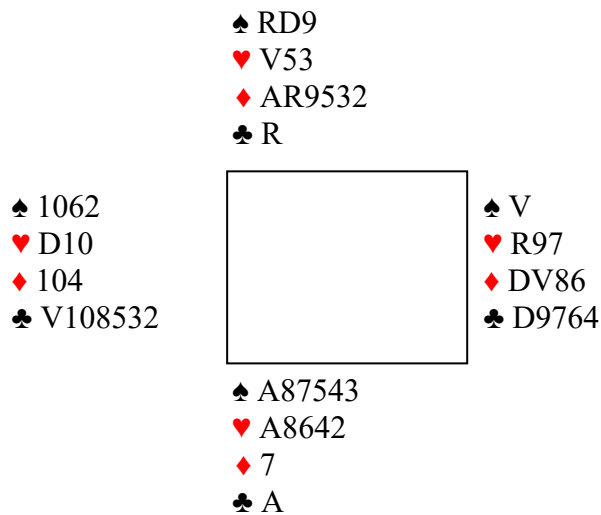

Cette surcoupe était tout à fait prévisible, votre plan de jeu reposait sur les Carreaux répartis 3-3 ; comme vous le savez ils sont plus souvent répartis 4-2..

Alors, voyez vous la solution ?

Il faut donner un coup à blanc à Carreau et vos soucis disparaissent..vous couperez un Carreau sans avoir tiré le moindre honneur dans la couleur....

L'art de la coupe c'est aussi de savoir éviter la surcoupe !