

Donneur :
Vulnérabilité : Personne

| Sud | Ouest | Nord | Est |
|-------|-------|-------|-----|
| Passe | Passe | Passe | 2♥ |
| Passe | Passe | Passe | Fin |

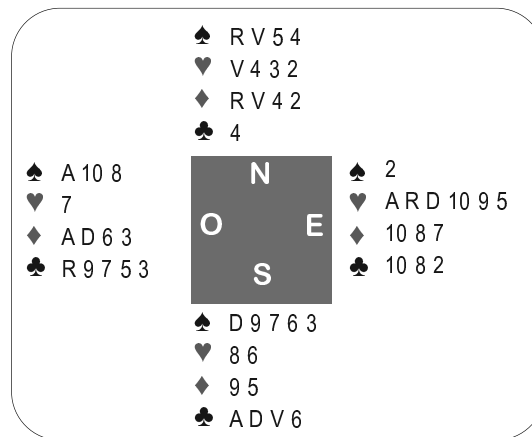

Entame : 9 de Carreau

Les enchères :

Une ouverture idéale de 2♥ faible, avec une belle couleur sixième et un singleton dans l'autre majeure. Les Piques de Sud sont trop faibles pour risquer une intervention à 2♠. Pour sa part, Ouest a bien 13 points d'honneurs utiles, mais le singleton à Cœur le dissuade de toute enchère ; 2SA serait un relais avec au moins deux cartes à Cœur. Nord peut difficilement réveiller en raison d'une distribution inadéquate et d'une main trop faible.

Le jeu de la carte :

Connaissant une main relativement faible à sa droite, Ouest choisit l'entame du 9 de Carreau pour traverser les forces du mort, mais il pourrait aussi penser à entamer du 3 de Pique. Le déclarant laisse passer et Nord prend du Valet. Rejouer Trèfle pour couper dans le Valet d'atout quatrième n'apportera probablement rien à la défense car Nord aurait de toute façon réalisé son Valet, à moins que le déclarant, contre les probabilités, ne fasse l'impasse au Valet avec sept cartes. Nord rejoue donc Pique pour le 2, la Dame et l'As du mort suivis de trois tours d'atout. Il lui faut maintenant décider s'il joue sur les Trèfles en tentant la double impasse contre la Dame et le Valet, ou s'il laisse filer le 10 de Carreau. Telles que sont les cartes, les deux plans de jeu offrent neuf levées, la défense ne pouvant collecter à la fois deux levées de Trèfle et le Roi de Carreau.

Le conseil sur la donne :

Avec seulement deux atouts, il faudrait un minimum de 15 points H pour envisager une manche en face d'une ouverture de 2♥ ou 2♠ faible. Dans ces conditions, tous les changements de couleur sans saut sont forcing pour un tour et le saut à 3SA est un arrêt. Les changements de couleur avec saut sont des enchères de rencontre, en vue d'un éventuel sacrifice si la séquence devient compétitive.

Par exemple 2♥ Passe 4♣ montre : ♠ 5 ♥ D1094 ♦ 82 ♣ RDV863.

DONNE 2

Donneur : Est
Vulnérabilité : Nord - Sud

| | | | | | | | | | | | |
|-----------------|--|--------------|---|--|---|--|---|--|---|--|--|
| | ♠ A D 3 | | | | | | | | | | |
| | ♥ 10 8 | | | | | | | | | | |
| | ♦ A R D V 4 | | | | | | | | | | |
| | ♣ D 10 9 | | | | | | | | | | |
| ♠ V | | ♠ 10 9 7 6 4 | | | | | | | | | |
| ♥ D 7 5 | | ♥ R 6 3 | | | | | | | | | |
| ♦ 9 7 | | ♦ 10 5 2 | | | | | | | | | |
| ♣ A R 8 7 6 5 2 | | ♣ 4 3 | | | | | | | | | |
| | <table border="1"> <tr><td></td><td>N</td><td></td></tr> <tr><td>O</td><td></td><td>E</td></tr> <tr><td></td><td>S</td><td></td></tr> </table> | | N | | O | | E | | S | | |
| | N | | | | | | | | | | |
| O | | E | | | | | | | | | |
| | S | | | | | | | | | | |
| | ♠ R 8 5 2 | | | | | | | | | | |
| | ♥ A V 9 4 2 | | | | | | | | | | |
| | ♦ 8 6 3 | | | | | | | | | | |
| | ♣ V | | | | | | | | | | |

| Sud | Ouest | Nord | Est |
|-------|-------|------|--------------|
| Passe | 3♣ | 3SA | Passe Fin |

Entame : 4 de Trèfle

Les enchères :

En troisième position, sachant que le partenaire n'a pas l'ouverture, un barrage ne répond pas forcément à la définition de base, le plus important étant de gêner le plus possible le dialogue adverse. Non vulnérable contre vulnérable, Ouest ne devrait pas avoir 10 points H mais la gêne occasionnée au camp adverse emporte la décision. Avec ses 18 points H et son arrêt à Trèfle Nord, espérant trouver en Sud un petit complément d'honneurs, n'est pas très gêné pour intervenir par 3SA. Sud doit passer, en dépit de ses neuf cartes majeures. En effet, à si haut palier, le Stayman n'est à envisager qu'avec des mains très fortes, qui supportent au minimum le contrat de 4SA, et qui permettent d'envisager un chelem. Le Texas est réservé aux couleurs sixièmes, ou aux bicolores à décrire en deux temps. L'enchère de 3SA ne provient pas forcément d'une main régulière. Nord pourrait avoir un unicolore à Carreau et faire le pari de réaliser neuf levées rapidement.

Le jeu de la carte :

Ouest doit laisser passer le Valet de Trèfle pour maintenir les communications avec Est, en espérant d'une part que ce 4 de Trèfle provient bien d'un doubleton, et d'autre part que son partenaire va prendre la main à Carreau ou à Pique. Le déclarant prend donc la première levée et joue cinq tours de Carreau pour obliger ses adversaires à se défausser. Est doit simplement garder quatre cartes à Pique, Ouest sa Dame de Cœur troisième, et le score de 630 devrait être assez banal. A l'analyse, laisser passer l'entame, ou jouer As Roi de Trèfle et Trèfle est équivalent.

Le conseil sur la donne :

L'intervention par 3SA derrière une ouverture de barrage au palier de trois est assez imprécise en force et en distribution. Avec un jeu régulier, elle varie de 15 à 20 points H, et même jusqu'à 21 points si le contre d'appel ne convient pas. Mais elle peut être aussi un "gambling", un pari sur fond d'unicolore maître avec une tenue dans la couleur d'ouverture. Par exemple, derrière une ouverture de 3♠, n'hésitez pas à intervenir par 3SA avec ♠ R7 ♥ 10 ♦ ARD10987 ♣ A32

Donneur : Sud
Vulnérabilité : Est - Ouest

| | | | |
|------------|--------------|-------------|------------|
| Sud | Ouest | Nord | Est |
| 1♦ | Passe | 1♥ | Passe |
| 2♥ | Passe | Passe | Passe |
| Fin | | | |

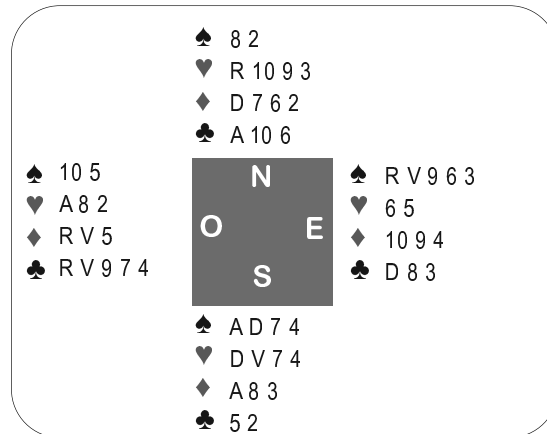

Entame : 3 de Pique

Les enchères :

Il manque un petit quelque chose à Nord pour faire une enchère d'essai de manche, malgré l'apparent double soutien. D'autre part, je ne jetterais pas la pierre à un joueur qui réveillerait à 2♠ avec les cartes d'Est, même si ce tableau de vulnérabilité n'est pas idéal, avec une vraie crainte de perdre 200 sans même être contré (ici, Sud devrait faire un contre punitif).

Le jeu de la carte :

Le déclarant tente avec succès l'impasse au Roi de Pique. Il peut alors faire tomber les atouts, envisageant plus tard de couper un Trèfle de la main de Sud et espérant tirer parti des Carreaux du mort. Il joue Cœur pour le 10 et Cœur pour la Dame. Ouest prend de l'As, et commence à avoir une bonne vision de la main du déclarant, qui est plutôt 4432 que 4441 pour n'avoir pas cherché à couper deux Trèfles de la main de Sud. Il sait aussi que les Carreaux sont « bien mis » pour l'adversaire, en raison du partage 3/3 et du Roi placé devant la Dame. S'il fait le compte des points connus en Sud, il connaît As-Dame de Pique, Dame-Valet de Cœur, et probablement l'As de Carreau pour atteindre l'ouverture. Le déclarant va réaliser dix levées grâce à deux Piques, quatre Cœurs sous la forme de trois atouts naturels et une coupe, ainsi que trois Carreaux et un Trèfle.

Le conseil sur la donne :

Après la séquence ci-dessus, le répondant dispose de trois enchères d'essai de manche naturelles, 2♠, 3♣ et 3♦, et d'une enchère d'essai généralisée, 2SA.

DONNE 4

Donneur : Ouest
Vulnérabilité : Tous

| | | |
|------------|---------------|------------|
| | ♠ 6 4 | |
| | ♥ D 6 2 | |
| | ♦ A R V 8 7 3 | |
| | ♣ A 9 | |
| ♠ 10 9 7 2 | N | ♠ R D V 8 |
| ♥ R 8 7 | O E | ♥ A V 10 3 |
| ♦ D 6 | S | ♦ 4 2 |
| ♣ 8 4 3 2 | | ♣ R D 10 |
| | | ♠ A 5 3 |
| | | ♥ 9 5 4 |
| | | ♦ 10 9 5 |
| | | ♣ V 7 6 5 |

| Sud | Ouest | Nord | Est |
|-------|-------|------|--------|
| | Passe | 1♦ | Contre |
| Passe | 1♠ | 2♦ | 2♠ |
| Fin | | | |

Entame : As de Carreau

Les enchères :

En réponse au Contre d'appel, avec une main de cinq points H, Ouest annonce sa majeure quatrième sans saut. Derrière la redemande à 2♦ de Nord, Est soutient au palier de deux, sans espoir réel de manche en face d'un partenaire dont la main appartient à la zone faible (0 à 7 H). Vulnérable, il est risqué pour Sud de surenchérir à 3♦ avec cette distribution plate.

Le jeu de la carte :

Nord entame de l'As de Carreau, note la parité indiquée par Sud (5 de Carreau), rejoue le Roi, et sort passivement de sa main en jouant atout. Sud laisse passer le Roi du mort, mais prend la Dame qui suit et rejoue Pique. Le compte des points situe à coup sûr l'As de Trèfle et probablement la Dame de Cœur dans la main de l'ouvreur, mais les communications sont limitées. En main au troisième tour d'atout, Ouest joue un petit Cœur pour le Valet, puis Cœur vers le Roi. Il peut ensuite jouer Trèfle vers le Roi, puis l'As de Cœur et Cœur maître pourtant coupé en main, afin de rejouer Trèfle vers la Dame. Neuf levées rapportent 140 points alors qu'au contrat de 2♦, Nord aurait réalisé huit levées pour marquer 110 points. Notons également qu'en cas d'ouverture d'1SA par Nord non contestée par les adversaires, le déclarant réalise huit levées grâce à ses Carreaux pour un score de 120 points. Notons que Nord pouvait réduire le déclarant à 110 points en contre attaquant As de Trèfle et Trèfle à la troisième levée. En main à l'As d'atout Sud rejouera Trèfle pour la coupe.

Le conseil sur la donne :

En réponse au Contre d'appel, le partenaire décrit la force de son jeu en fonction du palier auquel il s'exprime. Une réponse au palier le plus bas exprime l'appartenance à la zone faible (0/7H).

Donneur : Nord
Vulnérabilité : Nord - Sud

| | | | |
|------------|--------------|-------------|------------|
| Sud | Ouest | Nord | Est |
| | | 1♦ | Passe |
| 1♥ | Passe | 1♠ | Passe |
| 4♣ | Fin | | |

| | | | |
|------------|----------|-------------|--|
| | | ♠ R 10 6 4 | |
| | | ♥ 10 3 | |
| | | ♦ RD 10 9 5 | |
| | | ♣ R 4 | |
| ♠ AV | N | ♠ D 3 2 | |
| ♥ DV 9 7 | O | ♥ 6 2 | |
| ♦ A 8 2 | S | ♦ V 6 4 | |
| ♣ 10 9 8 7 | E | ♣ DV 6 5 3 | |
| | | ♠ 9 8 7 5 | |
| | | ♥ AR 8 5 4 | |
| | | ♦ 7 3 | |
| | | ♣ A 2 | |

Entame : Dame de Trèfle

Les enchères :

L'ouverture d'1♦ est facultative avec 11 points H dans une main bicolore, mais celle-ci est réévaluée par la qualité des honneurs et les cartes intermédiaires dans les deux couleurs longues. Le saut à 4♣ exprime une zone de 13/15HLD, celle du répondant. Attention, après un changement de couleur en un sur un, le saut à 3♠ ne serait pas forçant mais encourageant, dans une zone de 11/12HLD.

Le jeu de la carte :

Le déclarant prend au mort de l'As de Trèfle pour jouer atout vers son Roi, n'ayant pas les communications nécessaires pour faire la double impasse à la Dame et au Valet de Pique. L'apparition du Valet clôt les débats, le déclarant couvre du Roi et gagne la levée. Il serait hâtif et imprudent de rejouer atout. Il convient en premier lieu d'affranchir la couleur secondaire, ici Carreau. Nord rentre donc au mort à Cœur pour jouer vers le mariage à Carreau. Après avoir remporté la levée de la Dame de Carreau, il rentre à nouveau au mort à Cœur et rejoue Carreau pour l'As d'Ouest qui continue de la Dame de Cœur, coupée du 10 de Pique et surcoupée de la Dame par Est, qui rejoue Trèfle. Le déclarant prend du Roi, et joue atout, pour le 2, le 7 et l'As d'Ouest. Plus tard Nord joue la Dame de Carreau et le Valet tombe, dispensant Nord d'affranchir les Carreaux par la coupe. Déclarer cette manche heureuse suffit à prendre une bonne note.

Le conseil sur la donne :

Après le début de séquence 1♦ 1♥ 1♠, le répondant peut exprimer avec précision la zone de son soutien à ♠ :

2♠ 6/10HLD, 3♠ 11/12HLD, 4♠ 13/15HLD, 4♣/4♦, splinter 13/15HLD

La quatrième couleur forçant à 2♣ suivie du soutien montre 16/18HLD pour un soutien au palier de quatre, et 19HLD et plus pour un soutien au palier de trois.

DONNE 6

Donneur : Est
Vulnérabilité : Est - Ouest

| | | |
|---------------|-----------------|-------------|
| | ♠ V 7 | |
| | ♥ R V | |
| | ♦ D V 7 6 5 4 3 | |
| | ♣ A 3 | |
| ♠ D 9 8 | N | ♠ 6 4 3 2 |
| ♥ 8 2 | O E | ♥ A 9 7 6 5 |
| ♦ 10 9 | S | ♦ 2 |
| ♣ D 9 8 7 5 4 | | ♣ R 10 2 |
| | ♠ A R 10 5 | |
| | ♥ D 10 4 3 | |
| | ♦ A R 8 | |
| | ♣ V 6 | |

| Sud | Ouest | Nord | Est |
|-----|-------|------|--------------|
| 1SA | Passe | 3SA | Passe Fin |

Entame : 7 de Trèfle

Les enchères :

Voilà une séquence rapide, avec une ouverture d'1SA indiscutable. Nord n'a pas oublié qu'il ne faut jamais faire de Texas mineur dans la zone de la manche sans singleton. Malgré les sept cartes à Carreau, une réelle plus-value, envisager un chelem avec 12 points H n'est pas raisonnable, même si dans le cas qui nous intéresse, le contrat de 6♦ est un chelem très honorable, mis en danger uniquement sur l'entame à Trèfle. Il suffit de remplacer l'As de Pique par la Dame et il n'y a plus de chelem qui vaille : la conclusion à 3SA s'impose.

Le jeu de la carte :

Faute de mieux, Ouest entame sans entrain du 7 de Trèfle, sa quatrième meilleure. En effet, l'entame d'une mineure même sixième dans une séquence où les adversaires n'ont pas cherché de fit majeur donne rarement de bons résultats. Pourtant, ici, elle ne pouvait mieux tomber car sur toute autre entame il y a douze levées en abandonnant l'As de Cœur. Sud joue petit du mort, car Ouest a pu entamer sous le mariage. Raté ! Est prend du Roi et rejoue le 10 de Trèfle. Il ne reste au déclarant qu'à jouer sept tours de Carreau maîtres. Est commence par défausser le 9 de Cœur pour signaler l'As, ce qui devrait permettre à Ouest de localiser l'As et le Roi de Pique en Sud. Il défausse ensuite ses quatre Piques, puis un autre Cœur. Ouest comprend le message, et garde sa Dame de Pique troisième et la Dame de Trèfle sèche. Réduit à dix levées, le déclarant va marquer une mauvaise note face à cette bonne défense.

Le conseil sur la donne :

La séquence 1SA 3♣ (Texas ♦) 3♦ 3SA exprime un singleton à Trèfle dans une main sans espoir de chelem.

Avec une main de chelem, on peut :

- répondre 3♦ avec un unicolore de chelem, comme pour 3♥ et 3♠.
- dire 4SA après le Texas ♦ avec une main régulière de 16/17HL.
- faire un Texas ♦, suivi de 3♥ ou 3♠ avec un singleton majeur, puis dire 4♦ sur 3SA.
- faire un Texas ♦, suivi de 4♦ pour indiquer un singleton Trèfle.

Donneur : Sud
Vulnérabilité : Tous

| Sud | Ouest | Nord | Est |
|--------|-------|-------|--------|
| Passe | 1♥ | Passe | 1♠ |
| Contre | 2♣ | 3♦ | Contre |
| Passe | 3♥ | Passe | 3♠ |
| Passe | 4♠ | Fin | |

| | | | |
|-------------|------------|----------------|--|
| | | ♠ D V 5 4 | |
| | | ♥ 9 7 6 3 | |
| | | ♦ D V 7 5 | |
| | | ♣ 9 | |
| ♠ 7 2 | N O S E | ♠ A R 10 8 6 3 | |
| ♥ A R D V 8 | | ♥ 10 2 | |
| ♦ 4 | | ♦ A 10 9 | |
| ♣ R 7 6 5 3 | | ♣ V 4 | |
| | | ♠ 9 | |
| | | ♥ 5 4 | |
| | | ♦ R 8 6 3 2 | |
| | | ♣ A D 10 8 2 | |

Entame : As de Trèfle

Les enchères :

Même après avoir passé d'entrée, le bicolore mineur n'est pas assez consistant pour l'exprimer par une intervention à 2SA qui pourrait entraîner le partenaire trop haut. L'enchère libre de l'ouvreur à 2♣ décrit un bicolore 5/5, surtout quand Sud vient de faire un appel dans les mineures. Le soutien à 3♦ est un barrage reposant sur la distribution. Le Contre d'Est est d'appel puisque les adversaires sont fittés à bas palier. Notons qu'avec six cartes à Piques et une main un peu moins forte, Est pouvait répéter sa couleur sans passer par le Contre. Le fait qu'il les répète après l'enchère de 3♥ est forcing de manche. Ouest conclut à 4♠.

Le jeu de la carte :

Ouest semble posséder une courte à Carreau car il a décrit un bicolore puis soutenu les Piques d'Est. Sud, qui a peur des défausses que les Cœurs du mort pourraient procurer, entame de l'As de Trèfle. Le déclarant appelle le 3 du mort pour le 9 et le Valet, carte obligatoire pour camoufler le 4 et laisser croire que le singleton est en Est. Que Sud rejoue Trèfle coupé par Nord, ou Carreau, le déclarant peut faire onze levées en devinant le bon maniement des Piques. Après être rentré au mort à Cœur, il faut en effet jouer petit Pique vers le 10. Après trois tours d'atout les Carreaux sont défaussés sous les Cœurs. Si Nord intercale le Valet de Pique sur le petit Pique du mort, Est prend, rentre à nouveau au mort par les Cœurs et, avant de refaire son impasse, défausse le 10 et le 9 de Carreau sur deux autres Cœurs.

Le conseil sur la donne :

Après Passe, pour se manifester avec les deux autres couleurs, le joueur N°4 dispose de trois enchères :

- Le Contre d'appel, qui montre un bicolore 5/4, ou encore 5/5 de mauvaise qualité.
- 2SA : qui indique un bicolore 5/5 ou 6/5, visant un contrat de sacrifice.
- 1SA : qui exprime conventionnellement six cartes dans la couleur la moins chère, et quatre cartes dans la couleur la plus chère.

DONNE 8

Donneur : Ouest
Vulnérabilité : Personne

| | | | | | |
|--|--|---|---------|---|--|
| <p>♠ 9 8 6 2 ♥ A 10 7 4 ♦ R 10 9 7 ♣ 7</p> | <table style="border: 1px solid black; background-color: #333; color: white; width: 60px; height: 60px; margin: 0 auto;"> <tr><td style="text-align: center;">N</td></tr> <tr><td style="text-align: center;">O E</td></tr> <tr><td style="text-align: center;">S</td></tr> </table> | N | O E | S | <p>♠ R D V 7 4 ♥ 8 2 ♦ D 6 ♣ A D 8 2</p> <p>♠ 10 5 ♥ V 6 5 3 ♦ 8 3 2 ♣ R V 9 4</p> <p>♠ A 3 ♥ R D 9 ♦ A V 5 4 ♣ 10 6 5 3</p> |
| N | | | | | |
| O E | | | | | |
| S | | | | | |

| Sud | Ouest | Nord | Est |
|------------|--------------|-------------|------------|
| | Passe | 1♠ | Passe |
| 2♣ | Passe | 3♣ | Passe |
| 3SA | Fin | | |

Entame : 10 de Carreau

Les enchères :

De deux couleurs quatrièmes, il faut répondre la plus proche de l'ouverture, donc 2♣ et non 2♦ sur l'ouverture d'1♠. En revanche, de deux couleurs cinquièmes il aurait fallu annoncer la plus chère, aussi bien au palier de 2 qu'au palier de 1. En tout état de cause, la qualité des couleurs n'entre pas en ligne de compte. Sur 2♣, Nord soutient son partenaire, soutien promettant quatre cartes à Trèfle. Avec un double arrêt dans les couleurs rouges sans espoir de chelem, Sud conclut à 3SA.

Le jeu de la carte :

Ouest a deux raisons d'entamer sous son Roi de Carreau quatrième plutôt que sous son As de Cœur quatrième :

- de deux couleurs quatrièmes, il vaut mieux entamer sous celle commandée par l'honneur de plus petit rang.
- la séquence 109 offre de meilleures chances d'affranchissement d'honneurs.

Le bridge est un jeu statistique et ici l'entame à Cœur est peut-être plus efficace, mais cela ne doit pas ébranler vos certitudes. Sud couvre le 10 de Carreau de la Dame, et joue Pique pour son As, suivi d'un Trèfle vers la Dame et le Roi. Qu'Est rejoue Carreau ou Cœur, le déclarant ne pourra trouver de dixième levée. Sur l'entame du 2 de Cœur pour le Valet et le Roi, Sud doit jouer Carreau vers la Dame pour la neuvième levée. Il peut même réaliser dix plis en refusant l'impasse au Roi de Trèfle et en rendant la main à Carreau à Ouest après avoir encaissé ses Piques : le malheureux est obligé de rendre la Dame de Cœur.

Le conseil sur la donne :

Le soutien à 3♣ promet quatre atouts et indique une force de 12 à 16 points H. Il est forcé de manche, mais jamais très fort.

Donneur : Nord
 Vulnérabilité : Est - Ouest

| Sud | Ouest | Nord | Est |
|-----|--------|-------|-----|
| | | Passé | 1♦ |
| 1♠ | Contre | 2♠ | 3♥ |
| Fin | | | |

| | |
|---|------------|
| ♠ | R 6 4 |
| ♥ | 6 4 2 |
| ♦ | D 8 |
| ♣ | A 7 5 4 2 |
| ♠ | V 5 |
| ♥ | A 9 8 3 |
| ♦ | R 5 2 |
| ♣ | V 9 6 3 |
| ♠ | A D 10 9 3 |
| ♥ | D 7 |
| ♦ | V 10 9 7 |
| ♣ | 10 8 |

| | | |
|---|---|---|
| | N | |
| O | | E |
| | S | |

| | |
|---|----------|
| ♠ | 8 7 2 |
| ♥ | R V 10 5 |
| ♦ | A 6 4 3 |
| ♣ | R D |

Entame : Valet de Carreau

Les enchères :

La qualité des Piques de Sud l'incite à intervenir, au moins pour que son partenaire entame plus tard de cette couleur. Le contre Spoutnik promet quatre cartes à Cœur dans une main d'au moins 7/8 points H. Derrière le soutien à 2♠, il est légitime pour Est, dont le camp est probablement majoritaire en points, de surenchérir à 3♥. L'absence de points perdus à Pique est un élément qui compense largement la vulnérabilité défavorable, moins importante dans le cadre d'une bataille compétitive à bas palier. Ce soutien ne constitue en aucun cas une proposition de manche, elle est purement compétitive.

Le jeu de la carte :

Le déclarant peut faire l'impasse à la Dame d'atout des deux côtés. Peut-on localiser cette Dame ? Sud, dont le camp possède As-Roi-Dame de Pique, n'a pas entamé de cette couleur. En conséquence il ne possède ni As-Roi, ni Roi-Dame. Le Roi de Pique est donc probablement en Nord, accompagnant d'ailleurs la Dame de Carreau dont la présence est indiquée par l'entame du Valet de Sud. Jouer Trèfle à la deuxième levée permet de savoir que l'As est en Nord. Dès lors, la Dame d'atout est probablement en Sud, pour deux raisons complémentaires : avec cette Dame en plus des 9 points H déjà connus dans sa main, Nord aurait un jeu de 11 points H, un peu trop fort pour se contenter d'un soutien simple ; de plus l'intervention de Sud serait très faible, en-dessous du seuil permis. Dès qu'il reprend la main Est fera l'impasse sur Sud, ne concédant que quatre levées.

Le conseil sur la donne :

Il est au moins aussi important de déduire l'emplacement d'honneurs adverses à partir de l'entame qu'à partir des couleurs non entamées. Si le camp adverse possède une séquence d'honneurs dans une couleur et que l'entameur n'y touche pas, c'est qu'il n'y possède pas deux cartes équivalentes.

DONNE 10

Donneur : Est
Vulnérabilité : Tous

| | | | | | | |
|---|--|---|---|---|---|---|
| <p>♠ D 10 9 ♥ R D 4 ♦ A 7 6 4 2 ♣ 9 4</p> | <table style="border: 1px solid black; width: 60px; height: 60px; margin: auto;"> <tr><td style="text-align: center;">N</td></tr> <tr><td style="text-align: center;">O</td></tr> <tr><td style="text-align: center;">E</td></tr> <tr><td style="text-align: center;">S</td></tr> </table> | N | O | E | S | <p>♠ 7 6 ♥ 9 8 6 3 2 ♦ R V 9 ♣ V 10 7</p> <p>♠ V 5 4 ♥ A V 10 7 5 ♦ 5 ♣ D 8 3 2</p> <p>♠ A R 8 3 2 ♥ ♦ D 10 8 3 ♣ A R 6 5</p> |
| N | | | | | | |
| O | | | | | | |
| E | | | | | | |
| S | | | | | | |

| Sud | Ouest | Nord | Est |
|--------|-------|-------|-------|
| | | | Passe |
| 1♠ | Passe | Passe | 2♥ |
| Contre | 3♥ | Passe | Passe |
| Contre | Passe | Passe | Fin |

Entame : As de Pique

Les enchères :

De temps en temps, il faut savoir passer en TPP. L'excellent résultat atteint par les Nord/Sud revient dans un premier temps à Nord, qui a passé sur 1♠, considérant que le point L ne devait pas être compté avec de si vilains Cœurs, alors qu'une réponse d'1SA était envisageable. Ensuite, Sud a contré le réveil à 2♥, Contre d'appel exprimant une courte dans la couleur adverse. Sud a de nouveau contré, en position de réveil cette fois, après le soutien légitime d'Ouest, au nom de ses quatre levées de défenses immédiates. Sans certitude, Nord n'a rien de mieux à faire que passer, espérant la chute.

Le jeu de la carte :

Sud entame de l'As de Pique, décrypte facilement le 7 fourni par Nord, et donne une coupe à son partenaire. Pour parfaire son œuvre Nord doit maintenant jouer atout, puis intercaler le Valet de Trèfle quand Est joue la couleur du mort. Le déclarant peut couvrir de la Dame, mais rien n'empêchera Nord de prendre la main avec le 10 de Trèfle pour rejouer un second tour d'atout, pour deux levées de chute.

Le conseil sur la donne :

Si vous hésitez à répondre à l'ouverture avec des mains relativement faibles, faites-le surtout quand vous êtes non vulnérable contre vulnérable, assez volontiers quand personne n'est pas vulnérable, et surtout pas quand vous êtes vulnérable. Chuter non vulnérable peut être une bonne opération si l'adversaire gagne un contrat et marque un score supérieur aux 50 ou 100 points que vous avez perdus.

Donneur : Sud
Vulnérabilité : Personne

Sud **Ouest** **Nord** **Est**
 Passe 1SA Passe 3SA
 Fin

Entame : 5 de Carreau

| | | | | | | | | | | | |
|-------------|---|-------------|---|--|---|--|---|--|---|--|--|
| ♠ 8 6 3 | | | | | | | | | | | |
| ♥ A 10 | | | | | | | | | | | |
| ♦ D V 8 5 3 | | | | | | | | | | | |
| ♣ 9 8 5 | | | | | | | | | | | |
| ♠ R V | | ♠ D 10 4 | | | | | | | | | |
| ♥ D 9 6 2 | | ♥ V 7 5 3 | | | | | | | | | |
| ♦ A 9 2 | | ♦ R 10 4 | | | | | | | | | |
| ♣ A V 10 7 | | ♣ R 3 2 | | | | | | | | | |
| | <table border="1" style="width: 60px; height: 60px; text-align: center;"> <tr><td></td><td>N</td><td></td></tr> <tr><td>O</td><td></td><td>E</td></tr> <tr><td></td><td>S</td><td></td></tr> </table> | | N | | O | | E | | S | | |
| | N | | | | | | | | | | |
| O | | E | | | | | | | | | |
| | S | | | | | | | | | | |
| | | ♠ A 9 7 5 2 | | | | | | | | | |
| | | ♥ R 8 4 | | | | | | | | | |
| | | ♦ 7 6 | | | | | | | | | |
| | | ♣ D 6 4 | | | | | | | | | |

Les enchères :

Que vaut cette main de 9 points H dans une distribution 4333 ? Théoriquement, 9 points H ne suffisent pas pour imposer la manche, surtout avec une distribution aussi plate. En revanche la présence de trois 10 donne une plus-value à la main. De plus, faire un Stayman avec une main aussi peu distribuée, et donc peu favorable au jeu à l'atout, ne constitue pas une bonne appréciation de la situation. Enfin, la très mauvaise qualité des Cœurs ainsi que les honneurs répartis un peu partout militent plutôt en faveur d'un contrat à Sans-Atout. La manche à Sans-Atout, sans enthousiasme, devrait constituer le choix de la majorité d'entre vous.

Le jeu de la carte :

À Carreau, Nord n'a pas les trois cartes constituant une séquence. Il devrait donc entamer du 5. Ouest prend du 9 et joue Cœur vers le Valet du mort, l'apparition du 10 résolvant tous ses problèmes de manèment. Sud prend du Roi et rejoue Carreau. Le déclarant affranchit ses Cœurs et Nord n'a plus de reprise pour encaisser ses Carreaux. Par la suite, Ouest joue Pique pour affranchir avec certitude les deux plis qui lui manquent, son aptitude à capturer la Dame de Trèfle l'amenant à réaliser neuf ou dix levées.

Le conseil sur la donne :

Il faut passer sur l'ouverture d'1SA avec 8 points H réguliers, et se contenter d'une proposition avec 9 points H réguliers, à moins que ceux-ci soient réévalués par des 10 et des 9.

DONNE 12

Donneur : Ouest
Vulnérabilité : Nord - Sud

| | | | | | | |
|--------------|--|----------------|---|---|---|--|
| ♠ V 9 | ♠ R 6 5 | ♠ D 10 7 4 3 2 | | | | |
| ♥ 10 9 8 6 2 | ♥ A D 5 | ♥ | | | | |
| ♦ 7 4 | ♦ A 10 5 | ♦ R V 9 6 | | | | |
| ♣ 9 8 6 5 | ♣ D 10 7 3 | ♣ V 4 2 | | | | |
| | <table style="border: 1px solid black; width: 60px; height: 60px; margin: 0 auto;"> <tr><td style="text-align: center;">N</td></tr> <tr><td style="text-align: center;">O</td></tr> <tr><td style="text-align: center;">S</td></tr> <tr><td style="text-align: center;">E</td></tr> </table> | N | O | S | E | |
| N | | | | | | |
| O | | | | | | |
| S | | | | | | |
| E | | | | | | |
| | ♠ A 8 | | | | | |
| | ♥ R V 7 4 3 | | | | | |
| | ♦ D 8 3 2 | | | | | |
| | ♣ A R | | | | | |

| Sud | Ouest | Nord | Est |
|------------|--------------|-------------|------------|
| | Passe | 1SA | 2♠ |
| 3♥ | Passe | 4♥ | Passe |
| 4SA | Passe | 5♠ | Passe |
| 6SA | Fin | | |

Entame : 4 de Pique

Les enchères :

La distribution est toujours un meilleur critère d'intervention derrière l'ouverture d'1SA que la force en points d'honneur. Intervenir à 2♠ avec une distribution 6/4 est sans risque et peut permettre de trouver un contrat en attaque, ou de gêner l'adversaire. Sauf convention particulière comme le Rubensohl, il n'y a plus de Texas et l'enchère de 3♥ Cœur garantit un minimum de cinq cartes en situation forcing de manche. Avec ses 17 points H et une distribution 5422, Sud a ensuite de quoi imposer le chelem. Quand il connaît deux As et la Dame de Cœur, il a de bonnes chances de réaliser douze levées à Sans-Atout, chelem rapportant plus que 6♥.

Le jeu de la carte :

Contre un chelem à Sans-Atout, il convient d'entamer de la façon la plus neutre qui soit afin de ne pas livrer la douzième levée au déclarant. Est entame du 4 de Pique, sous son honneur le plus long, là où le risque est le moins grand. Le contrat n'est pas sur table, et cela ne s'arrange pas quand Est défausse un Pique sur le premier tour de Cœur car il devient nécessaire de trouver deux levées. D'après les enchères, le Roi de Carreau a de bonnes chances de se trouver en Est. Le déclarant joue un petit vers la Dame et, si Est ne plonge pas du Roi, rejoue Carreau vers le 10, espérant le Valet en Ouest et pas plus que troisième. Est prend du Valet et rejoue Pique. L'As de Carreau révèle le partage 4/2, et la distribution 6043 d'Est. Pour sa part Ouest a du défausser un Trèfle au troisième tour de Carreau sur l'As de Carreau afin de conserver ses Cœurs. Les Trèfles sont donc maîtres, d'autant que le Valet était à l'origine troisième en Est. Deux Piques, plus quatre Cœurs, plus deux Carreaux, plus quatre Trèfles : le compte est bon.

Le conseil sur la donne :

Contre un chelem à Sans-Atout, efforcez-vous d'entamer de la façon la plus neutre possible, à savoir dans une couleur sans honneur, ou, à défaut, sous l'honneur le plus long.

Donneur : Nord
Vulnérabilité : Tous

| Sud | Ouest | Nord | Est |
|-----|-------|-------|-------|
| | | Passe | Passe |
| 1SA | Passe | 3SA | Fin |

| | | |
|-------------|----------------|------------------|
| | ♠ V 8 | |
| | ♥ A D 8 | |
| | ♦ 10 7 6 4 | |
| | ♣ A 9 7 4 | |
| ♠ 9 2 | N | ♠ R 10 7 6 5 4 3 |
| ♥ 9 6 5 4 3 | O | ♥ V 7 2 |
| ♦ A R 8 5 | S | ♦ 9 3 |
| ♣ D 8 | E | ♣ V |
| | ♠ A D | |
| | ♥ R 10 | |
| | ♦ D V 2 | |
| | ♣ R 10 6 5 3 2 | |

Entame : 6 de Cœur

Les enchères :

Après le Passe de Nord, Est n'a pas les moyens de faire un barrage vulnérable. En revanche, la main de Sud présente toutes les caractéristiques d'un jeu ... régulier. En effet, la mineure sixième est de mauvaise qualité et une ouverture d'1♣ suivie d'un saut à 3♣ ne correspondrait pas à cette main plate. De plus, les doubletons majeurs sont bien gardés et l'absence de singleton, en dépit d'un éventuel fit mineur, oriente très souvent vers une manche à Sans-Atout. Le mensonge le plus proche de la vérité consiste à ouvrir d'1SA.

Le jeu de la carte :

Ouest entame du 6 de Cœur, la deuxième meilleure d'une couleur sans honneur. Sud prend de la Dame du mort, et joue l'As de Trèfle pour vérifier le partage 2/1. Il continue d'un petit Carreau du mort, dans l'espoir de ne pas voir Est plonger d'un honneur pour rejouer Pique. Le Valet de Carreau est pris du Roi. Si Ouest rejoue Cœur, Sud prend et joue Carreau sous sa Dame. Si Ouest ne plonge pas de l'As, Sud a ses onze levées, et doit se décider à tenter ou non l'impasse au Roi de Pique, pour douze levées...ou dix.

Le conseil sur la donne :

Les ouvertures de barrage en première ou seconde position sont dépendantes de la vulnérabilité. Non vulnérable, Est doit ouvrir de 3♠ avec la main ci-dessus. Vulnérable, la couleur doit comporter trois honneurs, comme au bon vieux temps. Pensez toujours, autant en intervention que pour vos ouvertures de barrage à tout palier, au principe suivant : « sérieux vulnérable, souple non vulnérable ».

DONNE 14

Donneur : Est
Vulnérabilité : Personne

| | | | | | |
|---|--|---|---------|---|--|
| <p>♠ RV 4 2 ♥ 6 5 3 ♦ D 2 ♣ 9 6 5 2</p> | <table style="border: 1px solid black; width: 60px; height: 60px; margin: auto;"> <tr><td style="text-align: center;">N</td></tr> <tr><td style="text-align: center;">O E</td></tr> <tr><td style="text-align: center;">S</td></tr> </table> | N | O E | S | <p>♠ A 5 ♥ R 7 ♦ AR 10 3 ♣ AV 7 4 3</p> <p>♠ 8 7 6 3 ♥ 10 8 2 ♦ V 6 4 ♣ R 10 8</p> <p>♠ D 10 9 ♥ ADV 9 4 ♦ 9 8 7 5 ♣ D</p> |
| N | | | | | |
| O E | | | | | |
| S | | | | | |

| Sud | Ouest | Nord | Est |
|-------|-------|------|-------|
| Passe | Passe | 1♣ | Passe |
| 1♥ | Passe | 2♦ | Passe |
| 2♥ | Passe | 2SA | Passe |
| 3♦ | Passe | 3♥ | Passe |
| 4♣ | Passe | 4SA | Passe |
| 5♦ | Passe | 6♦ | Fin |

Entame : 7 de Pique

Les enchères :

Même si, sous certaines conditions, on peut ouvrir avec seulement 11 points H et une belle couleur cinquième, la Dame sèche de Sud dévalue trop la valeur de la main. Sur le bicolore cher de Nord, Sud, en raison de la qualité de ses Cœurs, fait précéder le soutien des Carreaux par la répétition de sa couleur cinquième. L'enchère de 2SA montre un arrêt dans la dernière couleur et le soutien à Carreau suit. L'enchère de 3♥ exprime un gros honneur second puisque le fit n'a pas été donné après la répétition des Cœurs. Nord sait que tous ses honneurs sont utiles, et peut, sur l'enchère de contrôle à 4♣, s'engager sur la route du chelem.

Le jeu de la carte :

Est entame Pique, la couleur verte, pour le 10, le Valet et l'As. Le chelem dépend du partage 3/2 des atouts, à condition que les Cœurs ne soient pas répartis 5/1. Nord joue deux tours et laisse traîner l'atout maître de la défense. Il joue ses Cœurs maîtres et défasse un Pique sur le troisième tour. Est pourra couper quand il le souhaite. Rien ne peut empêcher le déclarant de finir en double coupé, pour douze levées.

Le conseil sur la donne :

La répétition simple de la majeure par le répondant après l'annonce d'un bicolore cher, peut se faire avec cinq cartes seulement, alors qu'il en faudrait six sur un bicolore économique. Elle est ambiguë en force, protégée par le caractère auto-forcing du bicolore cher. Après avoir répété sa majeure, le répondant peut passer sur une enchère naturelle de l'ouvreur, mais toute nouvelle enchère de sa part devient forcing de manche.

Donneur : Sud
Vulnérabilité : Nord - Sud

| Sud | Ouest | Nord | Est |
|-------|-------|--------|-------|
| 1SA | Passe | 2♣ | 3♦ |
| Passe | Passe | Contre | Passe |
| Passe | Fin | | |

| | | |
|-----------|------------|-----------------|
| | ♠ V 10 8 4 | |
| | ♥ R D 7 6 | |
| | ♦ 7 | |
| | ♣ R 10 9 6 | |
| ♠ 7 5 2 | N | ♠ R 9 6 |
| ♥ 9 8 5 2 | O S E | ♥ 10 4 |
| ♦ V 9 | S | ♦ A R D 8 4 3 2 |
| ♣ 8 7 5 4 | | ♣ V |
| | ♠ A D 3 | |
| | ♥ A V 3 | |
| | ♦ 10 6 5 | |
| | ♣ A D 3 2 | |

Entame : 6 de Carreau

Les enchères :

Après avoir fait un Stayman, Nord se retrouve en difficulté sur le barrage à 3♦, très banal avec les cartes d'Est. Le passe de Sud ne dénie pas une majeure quatrième, mais celui-ci aurait dit 3SA avec un bon arrêt à Carreau. Nord ne peut pas laisser jouer 3♦, ni réveiller à 4♦ sans certitude de trouver un soutien chez l'ouvreur. Le Contre est donc d'appel, sans garantir une main tricolore, Nord pouvant avoir une distribution régulière avec deux petits Carreaux. Sud passe par défaut, inquiet de sa décision dans ce rapport de vulnérabilité.

Le jeu de la carte :

Sud entame atout, l'entame classique, contre une partielle contrée, et obligatoire avec une telle disposition d'honneurs dans les trois autres couleurs. Est va réaliser sept levées d'atout, et rien d'autre quand le Roi de Pique sera croqué par l'As. La défense encaisse 300 points et ne devrait pas s'enrichir avec ce score, puisque toutes les manches gagnent, y compris le petit chelem à Trèfle. Le barrage a porté ses fruits !

Le conseil sur la donne :

On ne peut pas toujours trouver le meilleur contrat après un barrage. La décision de passer de Sud est discutable. Avec 17 points H tout en As, il peut répondre 4♦ sur le Contre de réveil, prêt à jouer une manche majeure en 4 et 3, sans certitude de marquer un bon score. Mais personne n'a fait d'erreur, et l'important est de passer à la donne suivante, avec sérénité.

DONNE 16

Donneur : Ouest
Vulnérabilité : Est - Ouest

| | | |
|-----------------|---|--------------|
| ♠ 10 9 5 | | ♠ |
| ♥ A R V | | ♥ 10 7 5 4 3 |
| ♦ 6 5 4 2 | | ♦ R D V 8 |
| ♣ R 8 6 | | ♣ A 9 7 3 |
| ♠ A R D 8 7 4 3 | N | ♠ |
| ♥ 9 8 2 | O | ♥ |
| ♦ 10 3 | E | ♥ |
| ♣ 5 | S | ♥ |
| ♠ V 6 2 | | ♥ |
| ♥ D 6 | | ♥ |
| ♦ A 9 7 | | ♥ |
| ♣ D V 10 4 2 | | ♥ |

Sud **Ouest** **Nord** **Est**
 3♠ Fin

Entame : As de Cœur

Les enchères :

Nous en parlons dans une autre donne. Voici une ouverture de 3♠, vulnérable contre non vulnérable, dont on peut être fier. Le barrage est efficace, aucun des deux adversaires n'a les points ni la distribution pour intervenir ni pour réveiller.

Le jeu de la carte :

Sur l'entame de l'As de Cœur, Sud ne doit pas fournir la Dame, cette façon de procéder indiquant que l'intéressé peut prendre la main à la deuxième levée, soit par la coupe - Dame sèche - soit avec le Valet - séquence commandée par DV. Pour autant, ce 6 n'est pas facile à lire, car il pourrait provenir de D6, 62, D96 D86 ou encore 986. Avec quatre cartes, Sud aurait fourni le 8 ou le 9. Jouer le Roi de Cœur est mauvais uniquement quand Sud a le doubleton 62 et coupe le troisième tour avec la Dame de Pique troisième, c'est à dire avec son argent. Mais à la vue du danger que représentent les Carreaux du mort, Nord doit jouer Trèfle à la seconde levée, très exactement le 6 en pair-impair. Le déclarant prend de l'As et rentre en main par la coupe à Trèfle pour capturer les atouts adverses. En main plus tard à l'As de Carreau, Sud n'a plus de doute sur la couleur à encaisser et rejoue Cœur. Notons que si Ouest avait rejoué Carreau après l'As de Trèfle sans dévoiler sa distribution, Sud aurait pris de l'As et rejoué la Dame de Cœur, indiquant clairement qu'elle était sèche. En effet avec D8 il aurait joué le 8 pour que Nord interprète la parité correctement.

Le conseil sur la donne :

Donner le renseignement de parité et l'interpréter correctement est l'arme essentielle de la défense, beaucoup plus efficace que les appels, sauf en cas d'urgence. N'hésitez pas à donner votre compte dans toutes les couleurs, votre partenaire en tirera un bien meilleur profit que votre adversaire, qui ne regarde pas toujours vos petites cartes, et qui souvent ne vous croit pas.

Donneur : Nord
Vulnérabilité : Personne

Sud **Ouest** **Nord** **Est**
 3♥ 3♠ 2♥ Contre
 Fin

| | | |
|--------------|-----------|------------|
| ♠ 10 4 | | ♠ AD 7 6 |
| ♥ ARD 10 7 3 | | ♥ 9 8 |
| ♦ 10 5 | | ♦ ARV 9 8 |
| ♣ 9 3 2 | | ♣ 6 4 |
| ♠ V 5 3 2 | N | ♠ R 9 8 |
| ♥ 6 4 | O S E | ♥ V 5 2 |
| ♦ D 6 4 2 | S | ♦ 7 3 |
| ♣ AV 10 | | ♣ RD 8 7 5 |

Entame : As de Cœur

Les enchères :

Encore une superbe mais indiscutable ouverture de 2♥ faible. Est doit contrer, comme il aurait contré l'ouverture d'1♥, sans trop s'inquiéter de son doubleton à Trèfle. L'enchère de 3♥ prolonge le barrage, en sécurité distributionnelle avec neuf atouts. L'enchère libre de 3♠ avec le Valet quatrième et 8 points H est courageuse, mais laisser jouer 3♥ quand le camp Nord/Sud est majoritaire est une attitude perdante. Un Contre sur 3♥ serait plutôt un appel aux mineures auquel Est répondrait 4♦, un palier trop haut au regard de la force et de la distribution du camp.

Le jeu de la carte :

Nord entame de l'As de Cœur et rejoue le Roi, Sud fournissant successivement le 2 pour indiquer la parité, puis le 5, plus petite de ses deux cartes restantes, exprimant cette fois un intérêt pour les Trèfles. Nord rejoue le 2 de Trèfle, pour la Dame et l'As. Ouest tente une impasse à Pique sans conviction, mais comme les atouts sont partagés 3/2, il va gagner son contrat de 3♠, une bonne opération quand celui de 3♥ ne chute que d'une levée. Les 17 « levées totales » sont respectées, Nord/Sud réalisant neuf levées à Pique alors qu'Est/Ouest en auraient fait huit à Cœur.

Le conseil sur la donne :

Réagissez contre l'ouverture de 2♥ faible à peu près comme derrière l'ouverture d'1♥. Une intervention à 2♠ n'est pas plus forte qu'une intervention vulnérable à 1♠ sur 1♥. N'hésitez pas à contrer d'appel avec la valeur d'une ouverture, quatre cartes dans l'autre majeure, ainsi qu'une courte dans la couleur du barrage. L'intervention par 2SA est une enchère naturelle montrant de 16 à 18 points H.

DONNE 18

Donneur : Est
Vulnérabilité : Nord - Sud

| | | | | | |
|-------------|--------------|-------------|--|--|--|
| | ♠ ARV 8 3 | | | | |
| | ♥ D 4 | | | | |
| | ♦ A 7 2 | | | | |
| | ♣ D 5 3 | | | | |
| ♠ 6 2 | N | ♠ D | | | |
| ♥ R 8 7 5 3 | O | ♥ AV 10 9 2 | | | |
| ♦ 10 8 4 3 | E | ♦ RD 9 | | | |
| ♣ V 6 | S | ♣ 9 7 4 2 | | | |
| | ♠ 10 9 7 5 4 | | | | |
| | ♥ 6 | | | | |
| | ♦ V 6 5 | | | | |
| | ♣ AR 10 8 | | | | |

| Sud | Ouest | Nord | Est |
|-----|-------|------|-----------|
| 1♠ | 4♥ | 4♠ | 1♥ Fin |

Entame : Roi de Cœur

Les enchères :

Faut-il intervenir à 1♠ vulnérable contre non vulnérable avec 8 points H et une couleur commandée par le 10 ? Peut-être... ou peut-être pas ! Mais si Sud passe il sera beaucoup plus dangereux pour Nord de débarquer à 4♠ derrière le barrage à 4♥ d'Ouest. Là encore les valeurs distributionnelles doivent vous guider en enchères compétitives. Pourquoi Sud peut-il dire 1♠ ? Parce qu'il a un singleton dans la couleur adverse. Pourquoi Nord doit-il passer sur 4♥ si Sud n'intervient pas ? Parce qu'il a une distribution régulière.

Le jeu de la carte :

Tout se passe à l'enchère. Au contrat de 4♠, Sud réalise onze levées sans problème quand le Valet de Trèfle est second. Si Nord/Sud laissent jouer 4♥, Est fera une de chute seulement en jouant deux fois vers le Roi puis la Dame de Carreau de sa main. Même deux levées de chute seraient évidemment une excellente affaire quand le camp Nord/Sud gagne la manche.

Le conseil sur la donne :

Une main irrégulière, courte dans la couleur adverse a un potentiel offensif plus important qu'une main régulière beaucoup plus forte en points d'honneur.

Il y a une règle essentielle en enchères compétitives « quand vous hésitez, parlez avec de la distribution, passez avec un jeu régulier ».

Donneur : Sud
Vulnérabilité : Est - Ouest

| Sud | Ouest | Nord | Est |
|--------|-------|--------|-------|
| Passe | 1♠ | Contre | Passe |
| 3♦ | 3♠ | Passe | Passe |
| Contre | Fin | | |

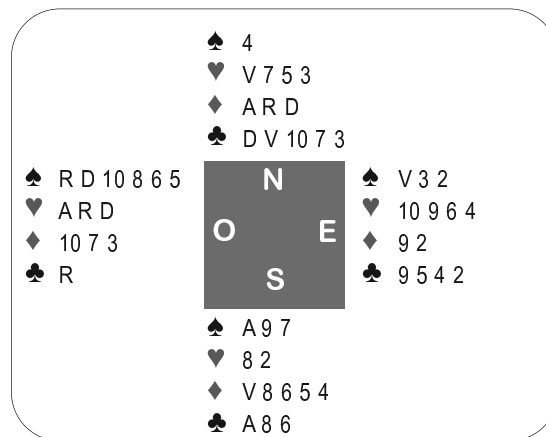

Entame : As de Carreau

Les enchères :

Le saut 3♦ indique une couleur cinquième et une force de 8 à 10 points H. Il est légitime pour Ouest, qui était à la limite d'une ouverture de 2♣ fort indéterminé, de se manifester à nouveau. Sud, qui a déjà décrit sa main, se risque à un Contre punitif avec deux As et tous les points d'honneurs restant concentrés entre Ouest et Nord, ce dernier étant bien placé derrière l'ouvreur.

Le jeu de la carte :

Nord entame de l'As de Carreau, Sud fournissant le 4 qui indique cinq cartes. Le mort n'offre aucune possibilité d'affranchissement de levée, mais une valeur de coupe à Carreau. Nord doit donc impérativement rejouer son singleton d'atout, sans encaisser un deuxième tour de Carreau, ni rejouer la Dame de Trèfle, une carte très tentante. Sud laisse passer, au cas où Nord puisse ultérieurement rejouer un second tour d'atout. Ouest rejoue Carreau, pour la Dame de Nord et le 5 de Sud, appel de préférence cette fois, pour indiquer sa reprise à Trèfle. Nord rejoue la Dame de Trèfle que Sud prend de l'As, et continue par l'As de Pique et Pique, empêchant Ouest de couper son troisième Carreau. Une de chute sur la pointe des pieds.

Le conseil sur la donne :

Entamez toujours atout quand le partenaire a contré un contrat partiel à la couleur. Ici, Nord n'a pas été puni, mais si le mort avait été singleton à Carreau, le mal aurait déjà été fait.

DONNE 20

Donneur : Ouest
Vulnérabilité : Tous

| | | |
|--------------|-------------|-----------|
| | ♠ D V 5 | |
| | ♥ R V 7 6 5 | |
| | ♦ 7 | |
| | ♣ A 9 6 3 | |
| ♠ R 9 7 | N | ♠ 10 8 2 |
| ♥ D 3 2 | O E | ♥ 10 8 4 |
| ♦ A D 10 3 2 | S | ♦ 8 6 4 |
| ♣ D 2 | | ♣ R 8 7 4 |
| | ♠ A 6 4 3 | |
| | ♥ A 9 | |
| | ♦ R V 9 5 | |
| | ♣ V 10 5 | |

| Sud | Ouest | Nord | Est |
|-----|-------|------|-------|
| | 1♦ | 1♥ | Passé |
| 1♠ | Passé | 2♣ | Passé |
| 2SA | Passé | 3♣ | Passé |
| 3SA | Fin | | |

Entame : 3 de Carreau

Les enchères :

La réponse d'1♠ sur l'intervention d'1♥, forçant pour un tour, ne garantit pas cinq cartes, mais Nord doit réagir comme si c'était le cas et soutenir son partenaire avec trois cartes. Le soutien à 2♣ exprime une force de 8 à 11/12 points H environ. Sur 2♠, l'enchère de 2SA redevient une enchère naturelle, avec une tenue à Carreau et la valeur d'une ouverture. L'enchère de 3♣ précise la distribution de Nord tout en indiquant une force maximale. Sud se risque alors au contrat de 3SA.

Le jeu de la carte :

Sud gagne la première levée avec le 9 de Carreau, et joue As de Cœur et Cœur pour le Valet. Double succès car la Dame est placée et le résidu de la couleur est 3/3. Nord peut encaisser ses Cœurs maîtres en défaussant deux Trèfles et un Carreau, puis faire l'impasse à Pique bien orientée. Ouest, qui a défaussé un Carreau et un Pique sur les Cœurs, prend du Roi et rejoue la Dame de Trèfle pour ne pas concéder un Carreau supplémentaire. Les Piques étant tout aussi bien répartis, Sud réclame dix levées pour un bon résultat de +630.

Le conseil sur la donne :

Sur la réponse d'1♠ à son intervention d'1♥, Nord, nanti d'un soutien, dispose de plusieurs moyens d'expression, en fonction de son nombre de cartes à Pique :

| | |
|-------|---|
| 2♠ | 3 cartes 8/12H |
| 2♦ | 3 cartes 13H et plus (mais ce cue-bid ne garantit pas le soutien) |
| 3♠ | 4 cartes 8/12H |
| 3♦ | 4 cartes 13H et plus |
| 4♣/4♦ | splinter, 4 atouts, 13/14H. |

Donneur : Nord
Vulnérabilité : Nord - Sud

| Sud | Ouest | Nord | Est |
|-----|--------|------|-----|
| | | 1♦ | 1♦ |
| 3♥ | Contre | 4♥ | 5♦ |
| Fin | | | |

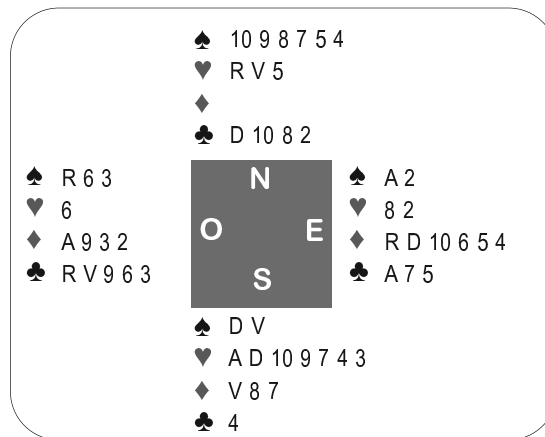

Entame : As de Cœur

Les enchères :

Derrière le barrage à 3♥ il est bien difficile pour Ouest de passer, même s'il ne possède pas les quatre cartes à Pique auxquelles l'ouvreur pourraient s'attendre. Nord prolonge le barrage au nom de la loi des atouts et Est, dont le camp est majoritaire, surenchérit à 5♦ au nom de son unicolore, inconnu de son partenaire qui a promis un jeu d'une force à peu près équivalent à une ouverture. La chicane dans la couleur adverse pourrait inciter Nord à surenchérit à 5♥ mais la vulnérabilité défavorable devrait le freiner.

Le jeu de la carte :

Sud entame de l'As de Cœur pour sauver peut-être cette levée. Il est assez légitime de rejouer la Dame de Pique même si le singleton Trèfle, dans le but d'encaisser une coupe, peut traverser l'esprit. Notons quand même qu'il est assez peu probable que Nord possède l'As de Trèfle quand Est a librement dit 5♦, enchère qui nécessite quand même quelques réserves. Disons que Nord a plutôt le Roi de Cœur.

Est prend donc la Dame de Pique de l'As et joue trois tours d'atout, puis l'As de Trèfle et Trèfle, assez content de voir Sud défausser, ce qui fait que les contrats de 3SA, 5♣ et 6♦ chutaient.

Le conseil sur la donne :

Le « Contre Spoutnik » généralisé promet théoriquement quatre cartes dans la majeure non nommée lorsque l'intervention est comprise entre 1♠ et 2♠. On est bien obligés de déroger dans un certain nombre de cas, ceux où passer serait beaucoup plus préjudiciable. L'un des buts du barrage est de vous faire prendre des risques : sachez les mesurer.

DONNE 22

Donneur : Est
Vulnérabilité : Est - Ouest

| | | | | | | | | | | | |
|-------------|---|----------------|---|--|---|--|---|--|---|--|-----|
| ♠ A 8 2 | | ♠ V 10 9 4 | | | | | | | | | |
| ♥ A 9 2 | | ♥ R 7 | | | | | | | | | |
| ♦ A D 7 6 | | ♦ R 8 2 | | | | | | | | | |
| ♣ A V 9 | | ♣ 10 6 5 2 | | | | | | | | | |
| ♠ R D 6 5 3 | <table style="border: 1px solid black; width: 60px; height: 60px; margin: auto;"> <tr><td></td><td style="text-align: center;">N</td><td></td></tr> <tr><td style="text-align: center;">O</td><td style="background-color: gray;"></td><td style="text-align: center;">E</td></tr> <tr><td></td><td style="text-align: center;">S</td><td></td></tr> </table> | | N | | O | | E | | S | | ♠ 7 |
| | N | | | | | | | | | | |
| O | | E | | | | | | | | | |
| | S | | | | | | | | | | |
| ♥ D 6 | | ♥ V 10 8 5 4 3 | | | | | | | | | |
| ♦ V 10 9 3 | | ♦ 5 4 | | | | | | | | | |
| ♣ R D | | ♣ 8 7 4 3 | | | | | | | | | |

| Sud | Ouest | Nord | Est |
|-------|-------|--------|-------|
| Passe | 1♠ | Contre | Passe |
| Passe | Passe | Contre | Passe |
| 4♥ | Fin | | |

Entame : Roi de Pique

Les enchères :

Nord contre l'ouverture d'1♠, quelle que soit sa distribution, à partir de 19 points H. Le soutien à 3♣ derrière le Contre est un barrage, plus sérieux vulnérable, les deux Rois compensant la distribution régulière. Sud ne doit pas parler librement derrière 3♣ avec un Valet comme seule fortune. Malgré sa distribution régulière, Nord doit se battre avec ses 19 points H car la séquence affirme un singleton à Pique dans le jeu du partenaire, et donc l'existence d'un fit au moins huitième quelque part. Le second Contre est bien sûr d'appel, et Sud, qui n'a pas l'ombre d'une levée défensive répond 4♥, confiant.

Le jeu de la carte :

L'As de Pique remporte la première levée et Sud, qui craint un singleton à Cœur en Est, constate qu'il ne dispose pas des communications nécessaires pour tenter la double impasse à Cœur, qui serait le meilleur maniement théorique de la couleur. De plus, il doit également faire des impasses dans les mineures. Il joue donc l'As de Cœur et Cœur, pour un rassemblement bienvenu. Est rejoue Pique coupé par Sud, qui continue d'un Carreau pour la Dame et le Roi, suivi d'un autre Pique coupé. Il ne lui faut plus perdre qu'une levée à Trèfle, mais avec Roi - Dame secs placés, il ne peut pas se tromper. Est/Ouest pouvaient défendre à 4♠ contré pour une de chute, bien difficile dans ce tableau de vulnérabilité où deux levées de chute seraient synonymes de « zéro ».

Le conseil sur la donne :

Les Contres d'enchères de soutien sont des Contres d'appel quel que soit le palier d'expression de ces soutiens. En voici quelques exemples :

1♠ (Contre) 2♠ (Contre) | 1♠ (Contre) 3♠ (Contre) | 1♠ (Contre) 4♠ (Contre)
 1♠ (Passe) 2♠ (Contre)

Au palier de la manche, 4♠, le partenaire peut passer sur le Contre avec une distribution régulière.

Donneur : Sud
Vulnérabilité : Tous

| Sud | Ouest | Nord | Est |
|-------|--------|-------|-----|
| 1♥ | Contre | Passe | 2♣ |
| Passe | 2♥ | Passe | 3♣ |
| Passe | 3SA | Fin | |

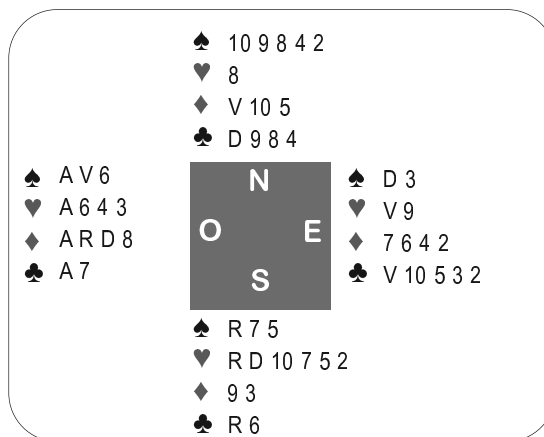

Entame : 8 de Cœur

Les enchères :

Ouest a 22 points H et ne peut se contenter de répondre 2SA sur 2♣, enchère qui montrerait 19 ou 20 points H. Pour exprimer la zone supérieure, il doit faire un cue-bid à 2♥, avec un faible espoir de voir son partenaire dire 2SA avec une Dame de Cœur. Sur 3♣, enchère indiquant sans surprise une main vraiment faible, il est contraint de nommer la manche à Sans Atout un peu au hasard, espérant trouver un tout petit complément utile.

Le jeu de la carte :

Nord peut hésiter à entamer du 10 de Pique, mais se décide pour l'entame à Cœur, au grand bonheur de son partenaire, quand ce dernier voit apparaître V9 secs au mort. Le déclarant a peu de solution gagnante, surtout avec des Carreaux qui l'empêchent de rentrer au mort. Une bonne nouvelle pour Ouest serait de trouver un doubleton 87 de Cœur en Nord. Il laisse donc passer deux fois et découvre le partage 6/2 des Cœurs. Il joue alors quatre tours de Carreau, Sud devant défausser deux fois. Sud peut défausser un Pique sans dommage mais doit jeter un Cœur ou sécher son Roi de Trèfle. Dans les deux cas, Sud peut jouer l'As de Trèfle et Trèfle pour ne chuter que d'une levée, un de ses deux adversaires lui livrant l'impasse à Pique à un moment ou un autre. La défausse de deux Piques par Sud donne le contrat.

Le conseil sur la donne :

En intervention les zones à Sans-Atout, s'expriment comme suit :

| | | | | | | |
|------|----------------|----|---------|--------------|------------|-----|
| (1♥) | 1SA, 16/18H, | | | | | |
| (1♥) | contre (passe) | 1♠ | (passe) | 1SA, 19/20H, | | |
| (1♥) | contre (passe) | 1♠ | (passe) | 2SA, 21/22H, | | |
| (1♥) | contre (passe) | 1♠ | (passe) | 2♥ (passe) | 2♠ (passe) | 2SA |

23^H, forcing de manche.

DONNE 24

Donneur : Ouest
Vulnérabilité : Personne

| | | | |
|-------------|-----------|--------------|--|
| | ♠ 10 9 2 | | |
| | ♥ 6 3 2 | | |
| | ♦ R D 9 3 | | |
| | ♣ 10 4 2 | | |
| ♠ R V 7 6 4 | N | ♠ D 8 | |
| ♥ R V | O E | ♥ 9 7 5 | |
| ♦ 5 | S | ♦ A V 10 8 7 | |
| ♣ D 9 8 7 5 | | ♣ A R 3 | |
| | | ♠ A 5 3 | |
| | | ♥ A D 10 8 4 | |
| | | ♦ 6 4 2 | |
| | | ♣ V 6 | |

| Sud | Ouest | Nord | Est |
|-------|-------|-------|-----|
| | Passe | Passe | 1♦ |
| 1♥ | 1♠ | Passe | 1SA |
| Passe | 2♥ | Passe | 2♠ |
| Passe | 3♠ | Passe | 4♠ |
| Fin | | | |

Entame : 2 de Cœur

Les enchères :

Est est tout près de l'ouverture d'1SA, qui, comme souvent, aurait simplifié la séquence. Même après l'intervention, l'enchère d'1♠ ne promet que quatre cartes alors que la redemande par 1SA ne garantit pas un arrêt à Cœur. Ouest doit proposer une manche car il serait pessimiste de répondre 2♠ avec 10 points H et une distribution 5/5. Sans intervention, il utiliserait la convention 2♣ Roudi, mais cette enchère redevient naturelle en cas d'intervention. Elle est remplacée par le cue-bid à 2♥, dont la force est limitée à 10/11 points H pour justifier le « Passe » initial. Est, sans tenue à Cœur, dit 2♠ sur 2♥ avec son honneur second, et le soutien libre à 3♠ propose la manche. Est a trop d'honneurs utiles pour refuser l'invitation malgré l'absence d'un huitième atout.

Le jeu de la carte :

Sud gagne la première levée avec l'As de Cœur et en rejoue. Ouest joue atout et, les couleurs étant idéalement partagées, il réunit facilement onze levées sous la forme de quatre Piques, un Cœur, un Carreau et cinq Trèfles.

Le conseil sur la donne :

L'enchère d'1SA devant la couleur d'intervention ne promet pas l'arrêt de cette couleur. L'enchère d'1SA derrière l'intervention promet l'arrêt.

Derrière l'intervention par 1♥, avec une main de 8 à 11 points H sans quatre cartes à Pique et sans arrêt à Cœur, le répondant peut contrer. Avec la même distribution, il fait un cue-bid à 2♥ à partir de 12 points H.