

# Un chelem sympathique

Sud donneur, tous vulnérables, vous êtes assis en Sud

Sud	Ouest	Nord	Est
2SA	-	3♥	-
4♠	-	4SA	-
5♦	-	6♣	(tous passent)

4 Piques au nom des 4 atouts et de tous les contrôles

Ouest entame de la Dame de Cœur ...

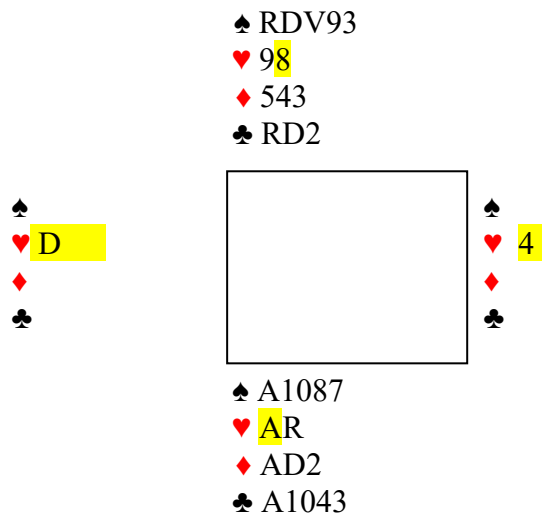

Comment jouez-vous ? Veuillez détailler votre plan de jeu

Vos perdantes : deux Carreaux si le Roi est mal placé et si les Trèfles ne sont pas 3-3  
 Voici le joli plan qui fleure bon l'élimination placement de main :

- on fait tomber les atouts (ils sont 3-1)
- on tire le Roi de Cœur
- Roi, Dame de Trèfle et Trèfle..Est défausse
- On joue alors l'As de Trèfle
- puis Ouest est remis en main à Trèfle pour la défausse d'un Carreau du mort

Ouest a le choix entre jouer sous son Roi de Carreau ou jouer dans coupe et défausse..

Voici les quatre jeux

♠ 542 ♥ DV10 ♦ RV7 ♣ V986	♠ RDV93 ♥ 98 ♦ 543 ♣ RD2 <div style="border: 1px solid black; width: 150px; height: 80px; margin: 10px auto;"></div> ♠ A1087 ♥ AR ♦ AD2 ♣ A1043	♠ 6 ♥ 765432 ♦ 10986 ♣ 75
------------------------------------	--	------------------------------------

Et si Ouest avait fourni sur le troisième tour de Trèfle ?  
 Vous auriez tenté l'impasse au Valet. ;

De deux choses l'une :

- l'impasse marche et vous pourrez défausser un Carreau du mort
- elle ne marche pas et Ouest rejoue dans coupe et défausse : vous coupez en main et défaussez alors un Carreau du mort , puis défausserez un second Carreau du mort sur l'As de Trèfle