

## En toute sécurité

Vous êtes assis en Sud, faites les enchères, Nord Donneur, Est/Ouest vulnérables, match par quatre

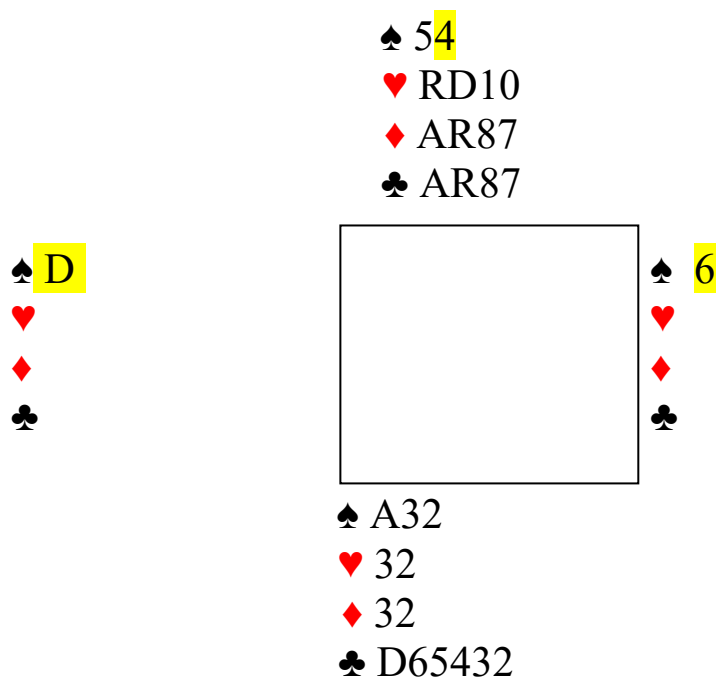

Vous jouez le contrat de 3SA en Sud après l'entame de la Dame de Pique. Comment jouez-vous ?

Indice : ce contrat gagne contre toutes distributions

Les enchères :

N	E	S	O
1♦	-	1SA	-
3SA (tous passent)			

Six levées à Trèfle, une à Pique et deux à Carreau

Quel est le souci ?

Que les Trèfles soient répartis 3-0, car il y a blocage !

Comment jouez-vous ?

Les 4 jeux :

	♠ 54	
	♥ RD10	
	♦ AR87	
	♣ AR87	
♠ DV1098		♠ R76
♥ A987		♥ V654
♦ 9654		♦ DV10
♣ -		♣ V109
	♠ A32	
	♥ 32	
	♦ 32	
	♣ D65432	

Il suffit de duquer les deux premiers tours de Pique !

Vous pourrez alors défausser un encombrant Trèfle du mort sur l'As de Pique !